

箱庭とmROS 2

森 崇 (箱庭ラボ)
高瀬 英希 (東京大学)
細合 晋太郎 (東京大学)
高田 光隆 (名古屋大学)
福田 竜也 (インテック)
久保秋 真 (チェンジビジョン)

アジェンダ

1. 箱庭とは
2. 箱庭と mROS 2 を組み合わせると何ができるか？
3. リアルとバーチャルを融合するアーキテクチャ
4. アーキテクチャ詳細
5. デモ

箱庭とは

組み込み系エンジニア

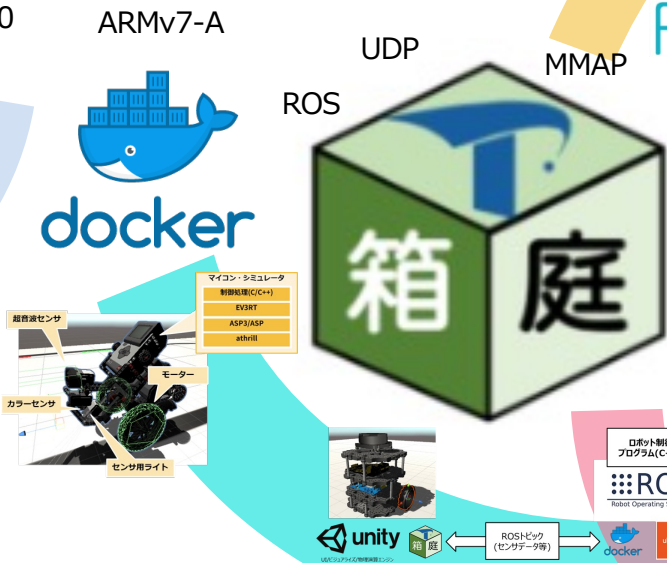
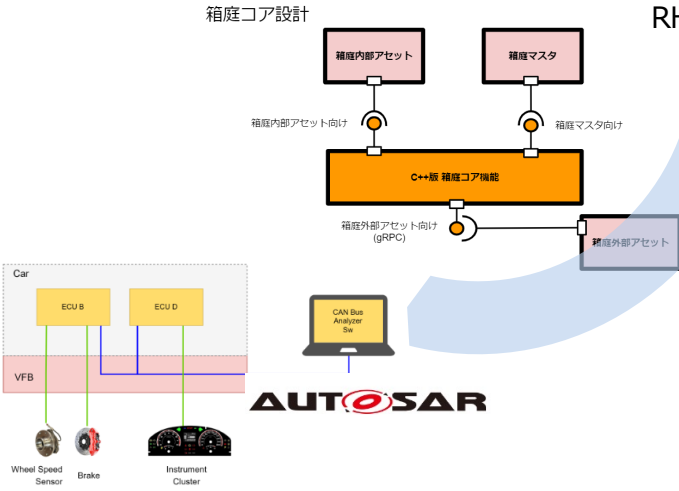

ロボット開発の新しいカタチ



ロボットAI系エンジニア

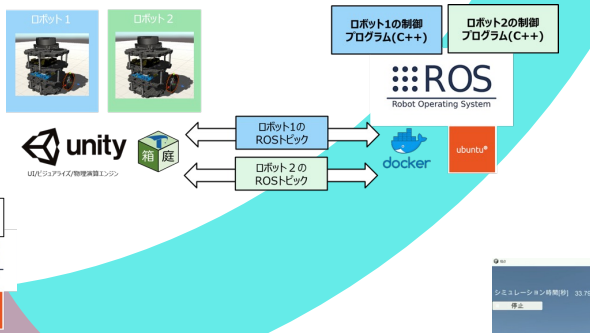

ロボット制御系エンジニア

箱庭と mROS 2 を組み合わせると何が出来るか？

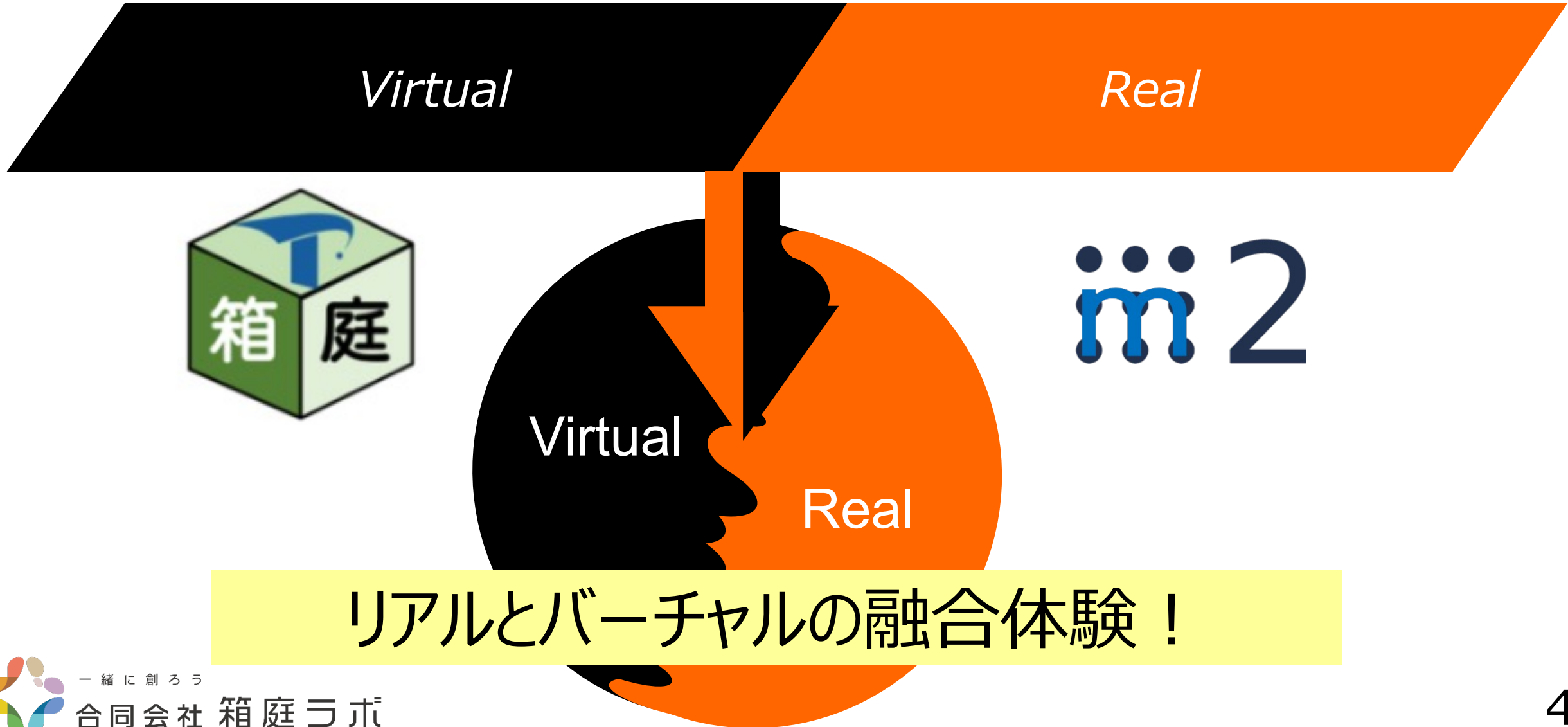

リアルとバーチャルを融合するアーキテクチャ



アーキテクチャ詳細

iPhone

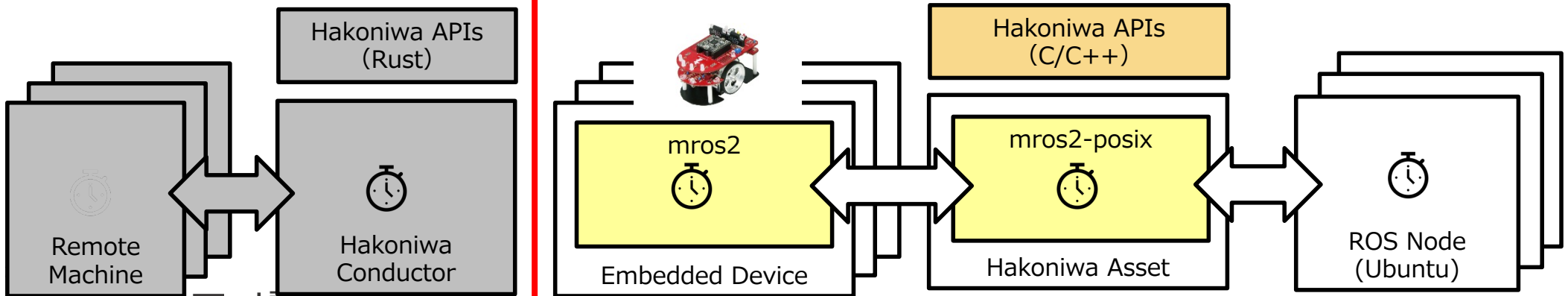
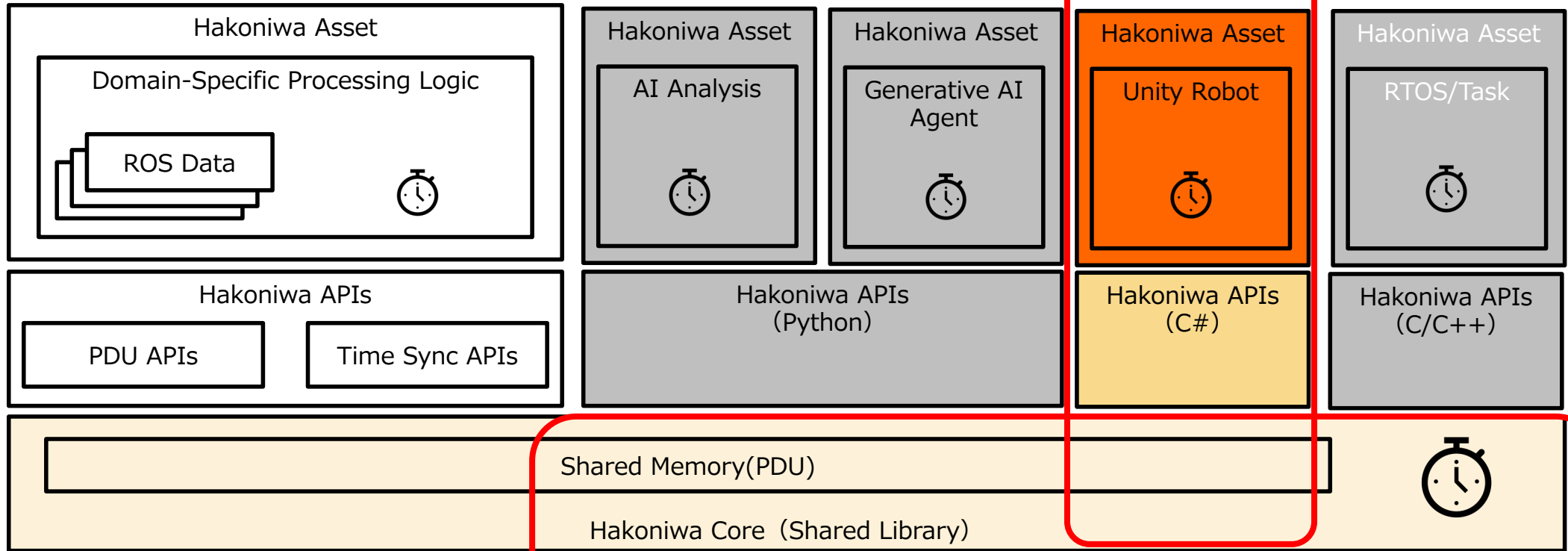
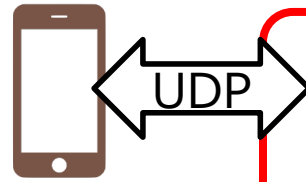

ARアプリ@iphone

箱庭@M2Mac

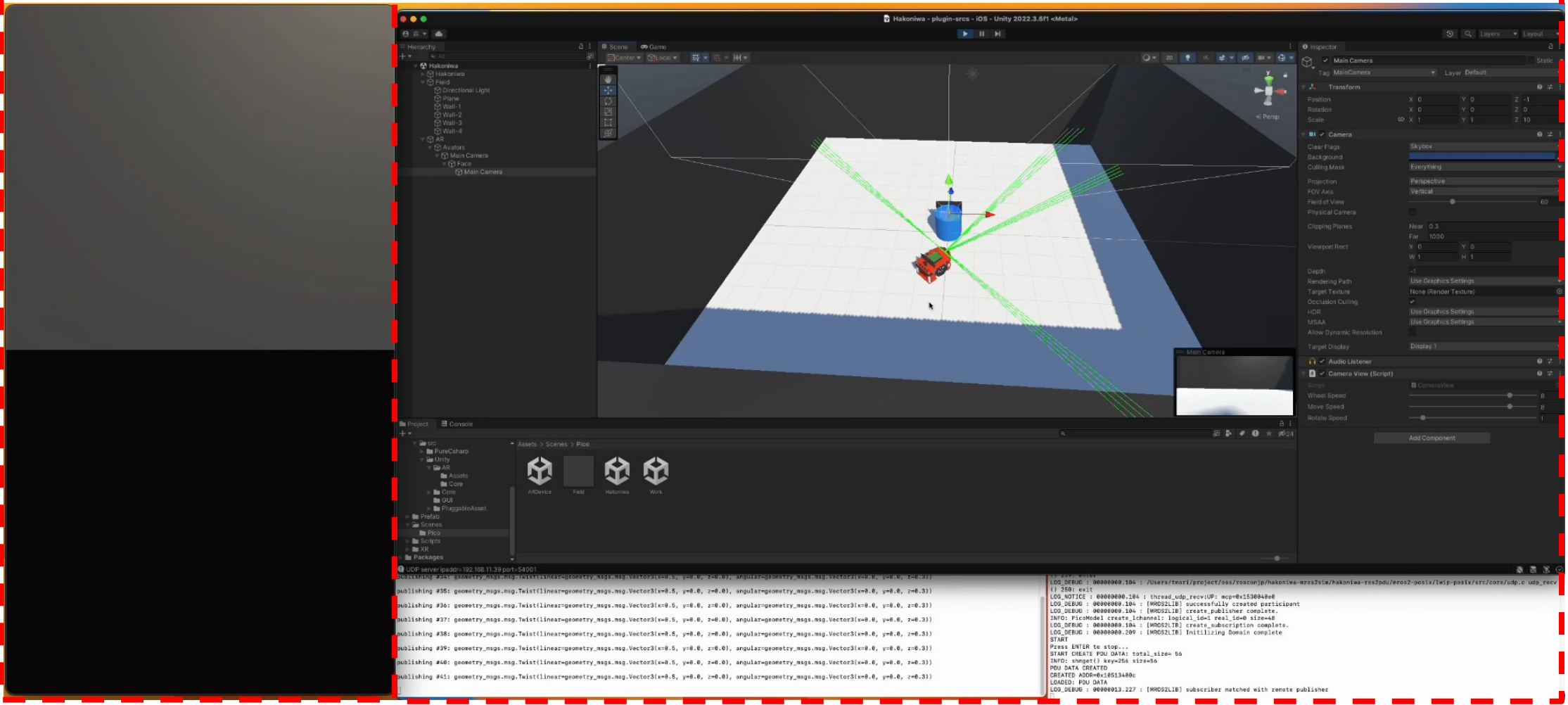

一緒に創ろう

合同会社 箱庭ラボ